

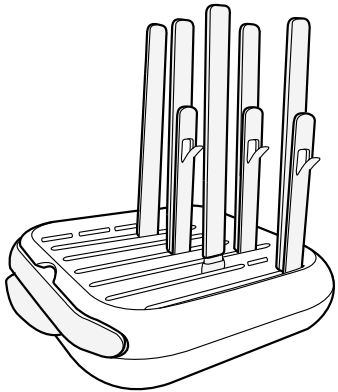

Bottle Drying Rack



IS0075ESF

©2013 Artsana USA, INC. 04/13

⚠ WARNING

For Your Child's Safety
Read All Instructions

CAUTION

- This is **NOT** a toy. Keep out of reach of children.

⚠ ADVERTENCIA

Para la seguridad de su hijo
lea todas las instrucciones

PRECAUCIÓN

- Este producto **NO** es un juguete. Manténgalo fuera del alcance de los niños.

⚠ MISE EN GARDE

Pour assurer la sécurité de votre enfant,
prière de lire toutes les directives

ATTENTION

- Il ne s'agit **PAS** d'un jouet. Garder hors de la portée des enfants.

STEP 1

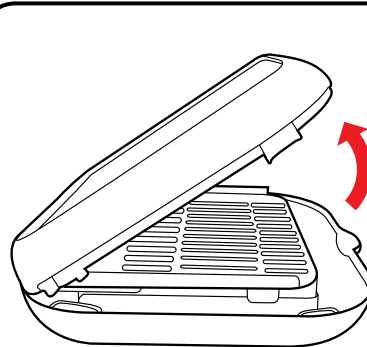

Open the Bottle Drying Rack by lifting up on the top half. Remove all of the stems from the base.

Abra el tendedero de secado para biberón, levantando su mitad superior. Retire todas las varillas de la base.

Ouvrir le support pour le séchage des biberons en soulevant la partie supérieure. Retirer toutes les tiges de la base.

STEP 2

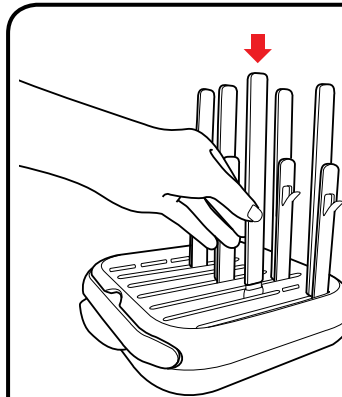

Re-assemble the Bottle Drying Rack and fit the stems into the slots in the base.

Vuelva a armar el tendedero de secado para biberón e inserte las varillas en las ranuras de la base.

Réassembler le support pour le séchage des biberons en insérant les tiges dans les ventes de la base.

STEP 3

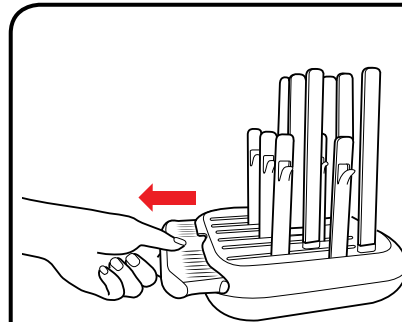

Place Bottle Drying Rack on a flat stable surface. Arrange bottles and accessories on the stems. Slide the middle shelf out and arrange nipples on shelf.

After use disassemble the Bottle Drying Rack to drain out any excess water.

Coloque el tendedero de secado para biberón sobre una superficie plana y estable. Coloque los biberones y accesorios en las varillas. Deslice hacia afuera la bandeja intermedia y disponga sobre ella las tetinas.

Luego de usar el tendedero de secado para biberón, desármelo para drenar el exceso de agua.

Placer le support pour le séchage des biberons sur une surface plane et stable. Disposer les biberons et les accessoires sur les tiges. Tirer sur la tablette centrale pour y déposer les tétines.

Après usage, démonter le support pour le séchage des biberons en s'assurant de bien l'égoutter.

Cleaning

Limpieza

Nettoyage

SAVE THESE INSTRUCTIONS

GUARDE ESTAS INSTRUCCIONES

CONSERVER CES DIRECTIVES

To ensure optimal hygiene, always wash and rinse thoroughly before and after use. Disassemble completely before cleaning. Clean using mild soap and water.

Do **NOT** boil or steam; this may cause damage. Do **NOT** use bleach or any other harsh chemicals. The Bottle Drying Rack is **NOT** dishwasher safe.

Dry thoroughly before storing. Store in a dry place.

Para garantizar una higiene óptima, siempre lave y enjuague el producto exhaustivamente antes y después de usarlo. Desármelo por completo antes de limpiarlo. Limpie el producto con agua y jabón suave.

NO hierva ni someta al vapor el producto ya que puede dañarse. **NO** use blanqueador ni ningún otro químico agresivo. El tendedero de secado para biberón **NO** se debe lavar en el lavaplatos.

Séquelo bien antes de guardarlo. Guárdelo en un lugar seco.

Afin d'assurer une hygiène optimale, toujours laver et rincer abondamment avant et après usage. Démontez entièrement avant le nettoyage. Laver à l'eau et au savon doux.

NE PAS faire bouillir ni stériliser à la vapeur, car cela risque de causer des dommages. Ne **PAS** utiliser de javellisant ni d'autres produits chimiques forts. Ce support pour le séchage des biberons ne se lave **PAS** au lave-vaisselle.

Bien assécher avant de ranger. Conserver dans un endroit sec.

For USA customers :

Please do not return this product to the store. If you have any questions or comments about this product, or are missing any of the parts, contact us in one of the following ways:

Si tiene preguntas o sugerencias sobre este producto, o falta alguna de las partes, no devuelva este producto a la tienda. Comuníquese con nosotros por alguno de los siguientes medios:



(877)-424-4226



info@chiccousa.com



www.chiccousa.com



1826 William Penn Way
Lancaster, PA 17601

For CANADIAN customers :

For service in Contact ISIS Inc. at / Pour le service au Canada, communiquer avec ISIS Inc. au :

Si vous avez des questions ou commentaires, au sujet de ce produit, ou si certaines pièces sont manquantes, veuillez ne pas retourner ce produit au magasin. Communiquez avec nous de l'une des façons suivantes :



(800)-667-4111



www.chicco.ca



2260, rue Guénette
Saint-Laurent (Québec) H4R 2M7
Canada